

REMARQUE

Toutes les instructions, garanties et autres documents de garantie sont sujets à la seule discrétion de Horizon Hobby, LLC. Veuillez, pour une documentation produit bien à jour, visiter le site internet <http://www.horizonhobby.com>.

SIGNIFICATION DE CERTAINS TERMES SPÉCIFIQUES:

Les termes suivants servent, tout au long de la littérature produits, à désigner différents niveaux de blessures potentielles lors de l'utilisation de ce produit:

REMARQUE : procédures qui, si elles ne sont pas suivies correctement, peuvent entraîner des dégâts matériels ET éventuellement un faible risque de blessures.

ATTENTION : procédures qui, si elles ne sont pas suivies correctement, peuvent entraîner des dégâts matériels ET des blessures graves.

AVERTISSEMENT : procédures qui, si elles ne sont pas suivies correctement, peuvent entraîner des dégâts matériels, des dommages collatéraux et des blessures graves OU engendrer une probabilité élevée de blessure superficielle.



AVERTISSEMENT : Lisez la TOTALITE du manuel d'utilisation afin de vous familiariser avec les caractéristiques du produit avant de le faire fonctionner. Une utilisation incorrecte du produit peut avoir comme résultat un endommagement du produit lui-même, celui de propriétés personnelles voire entraîner des blessures graves.

Ceci est un produit de loisirs perfectionné et NON PAS un jouet. Il doit être manipulé avec prudence et bon sens et requiert quelques aptitudes de base à la mécanique. L'incapacité à manipuler ce produit de manière sûre et responsable peut provoquer des blessures ou des dommages au produit ou à d'autres biens. Ce produit n'est pas destiné à être utilisé par des enfants sans la surveillance directe d'un adulte. Ne pas essayer de désassembler le produit, de l'utiliser avec des composants incompatibles ou d'en améliorer les performances sans l'approbation de Horizon Hobby, LLC. Ce manuel comporte des instructions de sécurité, d'utilisation et d'entretien. Il est capital de lire et de respecter toutes les instructions et avertissements du manuel avant l'assemblage, le réglage ou l'utilisation afin de le manipuler correctement et d'éviter les dommages ou les blessures graves.

14 ans et plus. Ceci n'est pas un jouet.

Précautions et avertissements liés à la sécurité

En tant qu'utilisateur de ce produit, il est de votre seule responsabilité de le faire fonctionner d'une manière qui ne mette en danger ni votre personne, ni de tiers et qui ne provoque pas de dégâts au produit lui-même ou à la propriété d'autrui.

Ce modèle est contrôlé par un signal radio, qui peut être soumis à des interférences provenant de nombreuses sources hors de votre contrôle. Ces interférences peuvent provoquer une perte momentanée de contrôle. Il est donc conseillé de garder une bonne distance de sécurité tout autour de votre modèle, ce qui aidera à éviter les collisions ou les blessures.

- Ne faites jamais fonctionner votre modèle lorsque les batteries de l'émetteur sont faibles.
- Faites toujours fonctionner votre modèle dans une zone dégagée, à l'écart des voitures, de la circulation ou de personnes.
- Ne faites jamais et pour quelque raison que ce soit fonctionner votre modèle dans la rue ou dans des zones habitées.
- Respectez scrupuleusement les instructions et avertissement à cet effet ainsi que pour tous les équipements optionnels/ complémentaires (chargeurs, packs de batteries rechargeables, etc.) que vous utilisez.

- Tenez tous les produits chimiques, les petites pièces et les composants électroniques hors de portée des enfants.
- Ne léchez ni ne mettez jamais en bouche quelque partie de votre modèle que ce soit-risque de blessures graves et danger de mort.
- Faites bien attention lors de l'utilisation d'outils et lors de l'utilisation d'instruments coupants.
- Faites bien attention lors du montage, certaines pièces peuvent avoir des bords coupants.
- Après avoir utilisé votre modèle, NE touchez pas à certaines de ses pièces telles que le moteur, le contrôleur électronique de vitesse et la batterie, car elles peuvent encore se trouver à des températures élevées. Vous risqueriez de vous brûler sérieusement à leur contact.
- Ne mettez ni vos doigts ni aucun autre objet entre des pièces en rotation ou en mouvement, vous risqueriez des dommages ou des blessures graves.
- Toujours allumer votre émetteur avant d'allumer le récepteur du véhicule. Toujours éteindre le récepteur avant d'éteindre votre émetteur.
- Veillez à ce que les roues du modèle ne soient pas en contact avec le sol lorsque vous contrôlez le fonctionnement de votre équipement radio.



AVERTISSEMENT AUX CONTREFAÇONS: Nous vous remercions d'avoir acheté un véritable produit Spektrum. Toujours acheter chez un revendeur officiel Horizon Hobby pour être sûr d'avoir des produits authentiques. Horizon Hobby décline toute garantie et responsabilité concernant les produits de contrefaçon ou les produits se disant compatibles DSM ou Spektrum.

TABLE DES MATIÈRES

Précautions et avertissements liés à la sécurité.....	26
Véhicule Résistant à l'eau Équipé d'une Électronique Étanche	27
Caractéristiques	28
Éléments.....	28
Préparation du Véhicule	28
Installation des Piles de l'Émetteur	28
Précautions de Sécurité Relatives aux Piles de l'Émetteur.....	29
Installation de l'Aileron.....	29
Dépose et Pose de la Carrosserie.....	29
Installation de la Batterie sur le Véhicule	29
Commandes de l'Émetteur	30
Motorisation.....	30
Mise en Fonctionnement	31
Utilisation.....	31

Fin d'Utilisation.....	32
Utilisation du Moteur.....	32
Maintenance	32
Réglage de l'Entre Dents	32
Contrôleur Électronique de Vitesse.....	33
Nettoyage de l'Amortisseur	34
Conseils Additionnels Relatifs à la Maintenance	34
Affectation	34
Guide de Dépannage.....	35
Garantie et Réparations	36
Informations de Conformité pour l'Union Européenne.....	37
Pièces de Rechange	50
Vue Éclatée des Pièces.....	54

VÉHICULE RÉSISTANT À L'EAU ÉQUIPÉ D'UNE ÉLECTRONIQUE ÉTANCHE

Votre nouveau véhicule Horizon Hobby a été conçu et fabriqué en combinant des composants étanches et des composants résistants à l'eau vous permettant d'utiliser ce produit dans plusieurs "Conditions Humides" incluant les flaques d'eau, les ruisseaux, l'herbe humide, la neige et même la pluie.

Bien que le véhicule possède une grande résistance vis à vis de l'eau, il n'est pas entièrement étanche et votre véhicule ne doit PAS être utilisé comme un sous-marin. Les différents composants électroniques installés sur le véhicule, comme le Variateur de vitesse électronique (ESC), le ou les servo(s) et le récepteur sont étanches, cependant la plupart des composants mécaniques résistent aux projections d'eau mais ne doivent pas être immergés.

Les pièces métalliques comme les roulements, les axes de suspension, les vis et les écrous ainsi que les contacts des prises des câbles électriques sont exposés à l'oxydation si vous n'effectuez un entretien supplémentaire après avoir utilisé le produit dans des conditions humides. Pour conserver à long terme les performances de votre véhicule et conserver la garantie, les procédures décrites dans la section « Maintenance en conditions humides » doivent être régulièrement effectuées si vous roulez dans des conditions humides. Si vous ne souhaitez pas effectuer la maintenance supplémentaire requise, n'utilisez pas le véhicule dans ces conditions.



ATTENTION : Un défaut de soin durant l'utilisation et un non-respect des consignes suivantes peut entraîner un dysfonctionnement du produit et/ou annuler la garantie.

Précautions générales

- Lisez avec attention les procédures de maintenance en conditions humides et vérifiez que vous possédez tous les outils nécessaires pour effectuer la maintenance du véhicule.
- Toutes les batteries ne peuvent être utilisées en conditions humides. Consultez la documentation du fabricant de votre batterie avant utilisation. N'utilisez pas des batteries Li-Po dans des conditions humides.
- La majorité des émetteurs ne résistent pas aux projections d'eau. Consultez le manuel ou le fabricant de votre émetteur avant utilisation.
- Ne jamais utiliser votre émetteur ou votre véhicule sous un orage.
- NE JAMAIS utiliser votre véhicule où il pourrait entrer en contact avec de l'eau salée (Eau de mer ou flaque d'eau sur une route salée), ou de l'eau polluée ou contaminée.
- Une petite quantité d'eau peut réduire la durée de vie du moteur s'il n'est pas certifié étanche ou résistant aux projections d'eau. Si le moteur devient excessivement humide, appliquez légèrement les gaz pour évacuer le maximum d'eau du moteur. Faire tourner à un régime élevé un moteur humide causerait son endommagement rapide.
- L'utilisation en conditions humides peut réduire la durée de vie de vie du moteur. La résistance de l'eau cause des efforts plus importants. Adaptez le rapport de transmission en utilisant un pignon plus petit ou une couronne plus grande. Cela augmentera le couple (et la durée de vie du moteur) quand vous roulez dans la boue, dans les flaques profondes ou n'importe quelle autre condition humide, cela augmente la charge appliquée au moteur.

Maintenance en conditions humides

- Evacuez l'eau collectée par les pneus en les faisant tourner à haute vitesse. Retirez la carrosserie, retournez le véhicule et donnez des courts coups d'accélérateur plein gaz jusqu'à ce que l'eau soit évacuée.



ATTENTION : Toujours tenir éloignés des parties en rotation, les mains, les doigts, les outils ou autres objets pendants ou lâches.

- Retirez la batterie et séchez ses contacts. Si vous possédez un compresseur d'air ou une bombe d'air comprimé, chassez toute l'humidité qui se trouve dans la prise.
- Retirez les roues du véhicule et rincez-les à l'aide d'un arrosoir pour retirer la boue et la poussière. Evitez de rincer les roulements et la transmission.

REMARQUE : Ne jamais utiliser un nettoyeur haute pression pour nettoyer le véhicule.

- Utilisez un compresseur d'air ou une bombe d'air comprimée pour sécher le véhicule et vous aider à retirer l'eau logée dans les renforcements et les recoins.
- Vaporisez du lubrifiant ou de l'anti-humidité sur les roulements, les vis ou autres pièces métalliques. Ne pas en vaporiser sur le moteur.
- Laissez le véhicule sécher avant de le stocker. L'eau (et l'huile) peuvent continuer à s'écouler durant quelques heures.
- Augmentez la fréquence d'inspection, de démontage et de lubrification des éléments suivants :
 - Les axes de roues et roulements des fusées avant et arrière.
 - Tous les boîtiers de transmissions, pignons et différentiels.
 - Le moteur—nettoyez-le à l'aide d'un aérosol de nettoyant moteur et lubrifiez les paliers à l'aide de lubrifiant pour roulements.

CARACTÉRISTIQUES

Emetteur

Fréquence	2,4GHz
Modulation	DSM, DSM2, Marine
Piles	4 x AA

Servo

Tension d'alimentation	4,8V à 6V (partagée avec le récepteur)
Couple en sortie	8,5 kg/cm
Vitesse de rotation	0,20s/60° de course
Dimensions	55,6 x 18 x 30mm

Contrôleur Brushless

Tension d'alimentation	7,4 à 11,1V
Intensité en continu/en crête	100 A/590 A
Résistance	0,0045 Ohm
Protection anti-surcharge	Thermique
Sortie BEC	6V/3 A
Dimensions	53,5mm x 36mm x 36mm
Masse	79 g

ÉLÉMENTS

Éléments inclus

1. Buggy électrique 1/8 ECX Revenge Type E
2. Emetteur Spektrum DX2E 2.4GHz

- Cale de pincement 3°
- Entretoises d'amortisseurs
- Clé à biellettes
- Clés BTR : 1.5, 2, 2.5mm

Éléments requis

- Chargeur Prophet Sport Duo Li-Po 50W x 2 DYN4108
- Batterie Li-Po Dynamite Gold Series 2S ou 3S



PREPARATION DU VEHICULE

INSTALLATION DES PILES DE L'ÉMETTEUR

1. Faites glisser le capot au dessous de l'émetteur.
2. Respectez la polarité (+) (-) des piles.
3. Refermez le capot.

Nous vous recommandons d'utiliser uniquement des piles alcalines AA, cependant il est possible d'utiliser des accus Ni-MH rechargeables.

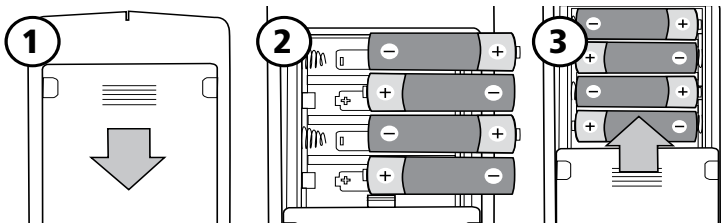

ATTENTION : Ne rechargez que des batteries rechargeables. Si vous tentez de charger des piles non rechargeables, vous risqueriez de causer un incendie entraînant des blessures et des dégâts matériels.

PRÉCAUTIONS DE SÉCURITÉ RELATIVES AUX PILES DE L'ÉMETTEUR

- N'installez jamais des piles endommagées.
- Ne jamais mélanger différents types de piles ou des piles âgées différemment.
- Toujours retirer les piles usées.
- Toujours retirer les piles avant de ranger l'émetteur.
- Des piles faibles peuvent entraîner la perte de contrôle du véhicule RC.

INSTALLATION DE L'AILERON

1. Retirez la longue goupille des supports d'aileron.
2. Alignez les deux trous de l'aileron avec les 2 supports.
3. Emboîtez l'aileron sur les supports.
4. Fixez l'aileron en glissant la goupille au travers des deux supports d'aileron.



DÉPOSE ET POSE DE LA CARROSSERIE

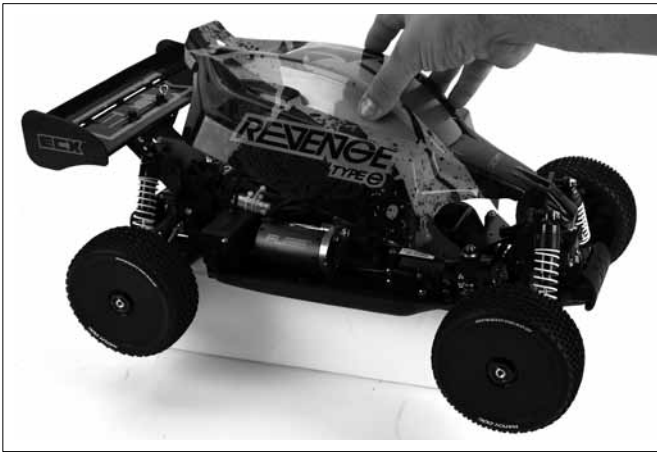

Dépose

1. Retirez les deux clips de carrosserie.
2. Retirez la carrosserie.

Pose

1. Installez la carrosserie sur les deux supports.
2. Installez les deux clips.

INSTALLATION DE LA BATTERIE SUR LE VÉHICULE



1. Débloquez les attaches 1/4 de tour pour retirer le support de batterie.
2. Installez la batterie.
3. Remplacez le support de batterie.

COMMANDES DE L'ÉMETTEUR

Interrupteur inverseur

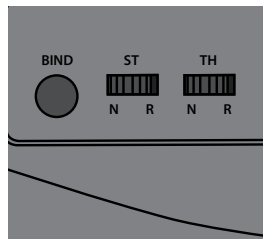

Vous permettent d'inverser le sens de la direction ST et e sens des gaz TH. (Par défaut l'interrupteur pour la direction ST est sur la position N et l'interrupteur en position R pour les gaz TH.)

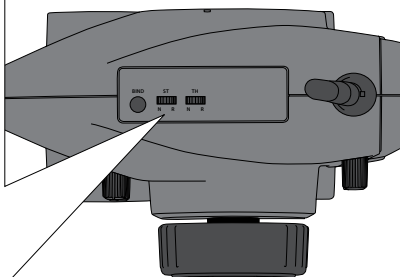

Trim de direction



Réglez ce paramètre pour que le modèle aille tout droit en l'absence de commande au volant

Trim de gaz



Règle le point neutre du contrôleur de vitesse électronique

Débattement de direction



Règle l'amplitude de mouvement du gouvernail de direction lorsque le volant est tourné vers la gauche ou la droite

Interrupteur d'alimentation

Permet d'éteindre ou d'allumer l'émetteur

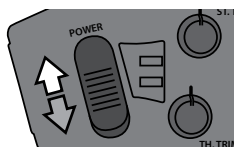

Indication de charge de la batterie



Vert fixe : la tension des piles est bonne (au-dessus de 4 V)



Vert clignotant : la tension des piles est extrêmement faible (en dessous de 4 V). Remplacez les piles

Volant



Contrôle la direction : virage à gauche et à droite avec l'interrupteur ST.REV en position N (voir l'interrupteur ST. REV)

Gâchette des gaz

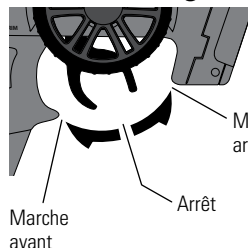

Contrôle l'alimentation du moteur pour la marche avant ou arrière (voir l'interrupteur TH. REV)

MOTORISATION

Le contrôleur accepte les batteries de 7.2V à 11.1V. Le moteur brushless 550 4 pôles 2500Kv à été spécifiquement développé et équipé d'un pignon 16 dents pour être alimenté jusqu'à 11.1V (3S).

MISE EN FONCTIONNEMENT

1. Mettez l'émetteur sous tension.

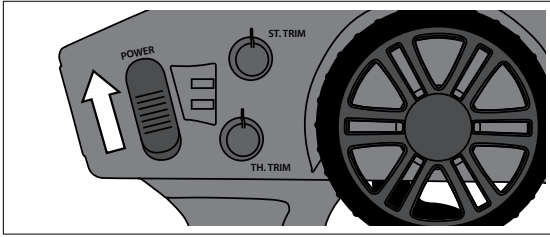

2. Connectez la batterie et mettez le contrôleur sous tension.

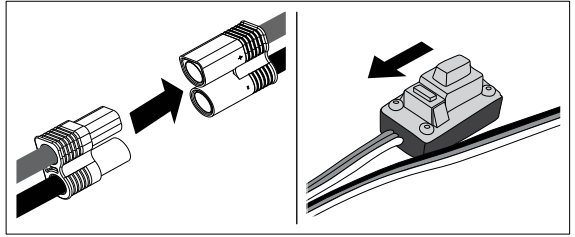

3. Effectuer un test des commandes de l'émetteur en soulevant du sol les roues du véhicule.

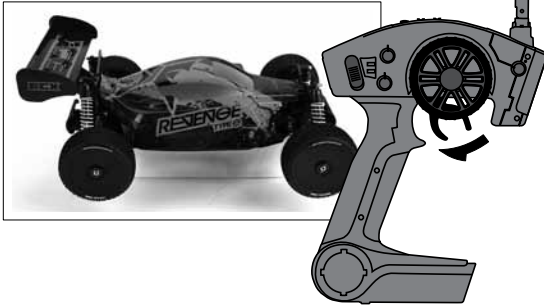

4. Commencez par rouler lentement et si le véhicule ne roule pas droit, réglez la direction à l'aide du potentiomètre du trim de direction.

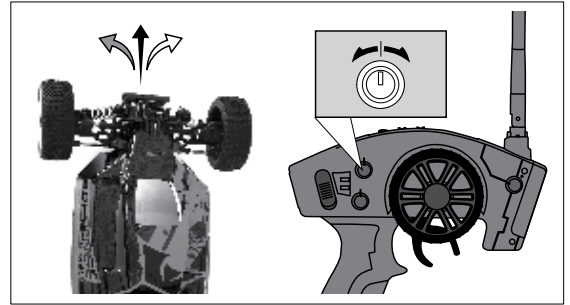

UTILISATION

- TOUJOURS mettre l'émetteur sous tension avant le récepteur. Toujours mettre hors tension le récepteur avant l'émetteur.
- TOUJOURS utiliser votre véhicule dans une grande zone dégagée. Faire rouler le véhicule dans des zones limitées ou en intérieur peut entraîner une surchauffe du contrôleur à basse vitesse. La surchauffe peut entraîner l'endommagement du véhicule.
- Toujours garder le véhicule en vue.
- Contrôlez le serrage des roues du véhicule.
- Contrôler le serrage des vis d'assemblage de la direction. La conduite en tout terrain peut entraîner le desserrage de la visserie.
- Ne faites pas rouler le véhicule dans des herbes hautes. Le faire peut entraîner des dommages au véhicule et à l'électronique.
- Arrêtez de faire rouler le véhicule quand vous sentez une perte de puissance.

ATTENTION : Ne pas décharger une batterie Li-Po en dessous de 3V par élément. Les batteries déchargées à une tension inférieure à la tension minimale approuvée seront endommagées, entraînant une baisse des performances et un risque potentiel d'incendie lors de la prochaine charge.

ATTENTION : L'utilisation de batteries Li-Po avec le contrôleur paramétré pour les batteries Ni-MH peut entraîner une décharge trop importante des éléments de la batterie Li-Po. Contrôlez que le contrôleur est bien en mode Li-Po quand vous utilisez des batteries Li-Po.

- N'accélérez pas en marche avant ou arrière si le véhicule est bloqué, risque d'endommagement du contrôleur ou du moteur.
- Après avoir piloté le véhicule, laissez-le refroidir à température ambiante avant d'utiliser la prochaine batterie.

Autonomie

Le facteur le plus influant sur l'autonomie est la capacité de la batterie. Une capacité (mAh) plus importante augmente l'autonomie. L'état de la batterie est également un facteur très important pour l'autonomie et la vitesse. Les prises de la batterie peuvent chauffer durant l'utilisation. La capacité et les performances des batteries diminuent au fil du temps. Accélérer plein gaz depuis l'arrêt de façon répétée endommagera la batterie et l'électronique à long terme. Les accélérations brutales nuisent également à l'autonomie.

Pour augmenter l'autonomie :

- Gardez votre véhicule propre et maintenu.
- Augmentez le refroidissement du contrôleur et du moteur en ajoutant des écopés et des prises d'air dans la carrosserie.
- Pilotez de façon souple au niveau des gaz et des freins.
- Changez le rapport de transmission pour augmenter la réduction. Une réduction plus importante abaisse la température de l'électronique. Utilisez un pignon plus petit ou une couronne plus grande afin d'augmenter la réduction.
- Contrôlez que l'entre-dent est correctement réglé.
- Utilisez une batterie d'une capacité supérieure.
- Utilisez un chargeur de qualité pour la charge de vos batteries.

Rendez visite à votre détaillant local pour des informations complémentaires.

FIN D'UTILISATION

1. Retirez la carrosserie.



2. Mettez le contrôleur hors tension et débranchez la batterie.

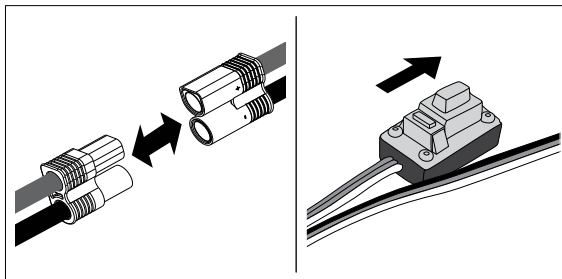

3. Mettez l'émetteur hors tension.

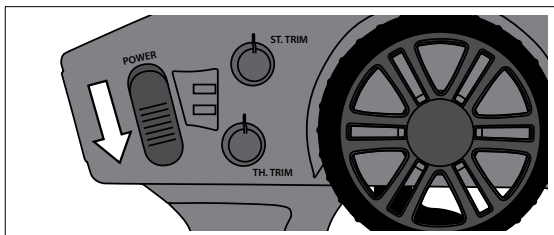

4. Retirez la batterie du véhicule. Rechargez la batterie.

UTILISATION DU MOTEUR

- Prolongez la durée de vie de votre moteur en évitant de le faire surchauffer. Évitez de pousser des objets, d'effectuer de nombreux arrêts et démarrages à la suite, de rouler dans de l'herbe haute ou du sable fin et les pentes à très forte inclinaison.
- Le variateur est équipé d'une protection anti-surchauffe pour protéger son circuit, cependant le moteur n'est pas protégé contre le blocage.

MAINTENANCE

RÉGLAGE DE L'ENTRE-DENTS

L'entre-dent est déjà réglé à l'usine. Ce réglage est seulement nécessaire quand vous changez le moteur, la couronne ou le pignon.

Un réglage correct de l'entre-dent (la zone de rencontre des dents des pignons) est important pour les performances du véhicule. Quand l'entre-dent est trop libre, la couronne peut être endommagée par le pignon du moteur. Si l'entre-dent est trop serré, la vitesse risque d'être limitée, et le moteur et le contrôleur vont surchauffer. Réglez l'entre-dent en suivant les instructions simples suivantes :

1. Desserrez les deux vis du moteur.
2. Glissez un morceau de feuille de papier **(A)** entre les dents du pignon et les dents de la couronne.
3. Poussez le pignon contre la couronne en serrant les vis de fixation du moteur.
4. Faites tourner l'engrenage pour retirer le morceau de papier. Il doit y avoir un léger jeu entre le pignon et la couronne.

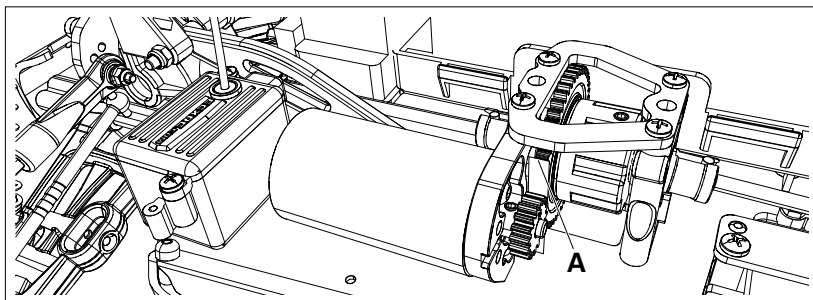

CONTRÔLEUR ÉLECTRONIQUE DE VITESSE

Le contrôleur est livré réglé à l'usine. Il ne sera nécessaire de le calibrer que si vous changez d'émetteur.

Procédure de calibrage du contrôleur

Assurez-vous du bon fonctionnement du contrôleur en le calibrant aux entrées de votre émetteur.

1. Mettez le contrôleur hors tension.
2. Contrôlez que votre émetteur est bien sous tension, que la voie des gaz n'est pas inversée, que le trim des gaz est au neutre et que la course de la voie est à 100%. Désactivez les fonctions spéciales comme l'ABS, etc.
3. Pressez le bouton SET (A) en mettant le contrôleur sous tension. Relâchez le bouton quand la DEL rouge commence à clignoter.

4. Calibrez les points de la voie des gaz en pressant une fois le bouton SET après chaque étape.
 - Neutre (1 flash) - N'actionnez pas la gâchette
 - Plein gaz - Pressez la gâchette jusqu'à la butée
 - Freins/Marche arrière - Poussez la gâchette jusqu'à la butée

5. Le moteur fonctionnera 3 secondes après la fin de la dernière étape.

Conseil : Si le moteur tourne dans la mauvaise direction, inversez le branchement de 2 câbles d'alimentation.

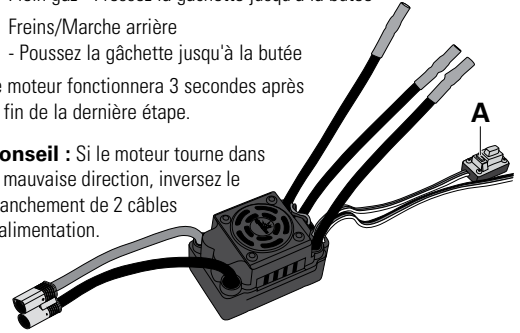

Fonctions et modes du contrôleur

Le contrôleur Fuze possède différentes options programmables qui permettent de régler le véhicule en fonction des performances que vous souhaitez. Référez-vous au tableau ci-dessous pour régler le contrôleur en fonction des conditions de pilotage.

Procédure de programmation du contrôleur

Les fonctions programmables de 1 à 9 sont accessibles par l'intermédiaire du bouton SET (A). Les fonctions programmables de 10 à 13 nécessitent l'utilisation de la boîte de programmation digitale (DYN3748).

1. Connectez la batterie au contrôleur.
2. Mettez le contrôleur sous tension en utilisant l'interrupteur du contrôleur.
3. Maintenez le bouton SET appuyé durant 1 seconde, jusqu'au clignotement de la DEL verte puis relâchez le bouton pour entrer dans le mode programmation.
4. Pressez et relâchez le bouton SET autant de fois que nécessaire pour atteindre le menu de l'option désiré (La DEL verte clignotera le nombre de fois correspondant au numéro du menu). Les fonctions

programmables de 1 à 9 sont accessibles par l'intermédiaire du bouton SET. Les fonctions à partir de la n°10 sont seulement accessibles en utilisant la carte de programmation optionnelle. La programmation des fonctions 10 et 11 est uniquement possible après une mise à jour du logiciel.

5. Une fois que vous êtes sur le menu désiré, maintenez le bouton SET durant 3 secondes jusqu'à ce que la DEL rouge clignote.
6. Pressez le bouton SET pour vous déplacer dans les options du menu, le nombre de clignotements de la DEL rouge correspond au numéro de l'option (Référez-vous au tableau pour plus d'informations).
7. Enregistrez les paramètres en maintenant le bouton SET durant 3 secondes.
8. Mettez l'interrupteur du contrôleur en position OFF et répétez les instructions ci-dessus pour modifier les autres paramètres.

Conseil : Si vous le désirez, vous pouvez restaurer les paramètres par défaut du contrôleur en le mettant sous tension tout en maintenant le bouton SET durant 5 secondes.

		Option programmable									
		1	2	3	4	5	6	7	8	9	
Fonctions programmables	Fonctions basiques	1 Mode de fonctionnement	Marche avant avec frein	Marche avant/arrière et frein	Marche avant/arrière						
		2 Frein moteur	0%	5%	10%	20%	40%	60%	80%	100%	
		3 Coupure tension basse	Pas de protection	2.6V par élément	2.8V par élément	3.0V par élément	3.2V par élément	3.4V par élément			
		4 Démarrage	Niveau 1	Niveau 2	Niveau 3	Niveau 4	Niveau 5	Niveau 6	Niveau 7	Niveau 8	Niveau 9
	Fonctions avancées	5 Puissance maximale du frein	25%	50%	75%	100%	Désactivé				
		6 Puissance maxi de la marche arrière	25%	50%	75%	100%					
		7 Puissance initiale du frein	= frein moteur	0%	20%	40%					
		8 Zone de neutre	6% (étroite)	9% (Normale)	12% (Large)						
		9 Avance	0.00°	3.75°	7.50°	11.25°	15.00°	18.75°	22.50°	26.25°	
		10 11	Fonction réservée								
		12	Rotation du moteur	Anti-horaire	Horaire						
		13	Éléments Li-Po	Détection Auto	2S	3S					

NETTOYAGE DE L'AMORTISSEUR

Les amortisseurs à huile nécessitent un entretien régulier en raison du vieillissement de l'huile ou de son encrassement. Cet entretien devrait être effectué après toutes les 3 à 5 heures de fonctionnement, cette durée variant en fonction des conditions dans lesquelles le véhicule a été utilisé.

- Enlevez l'amortisseur du véhicule.
- Enlevez l'obturateur du corps de l'amortisseur et récupérez le fluide.
- Démontez l'amortisseur. Nettoyez-le soigneusement à l'aide de DYN5505. Donnez le temps aux pièces de sécher avant de les remonter.
- Ré-assemblez les amortisseurs et remplissez les corps d'huile silicone (Huile indice 40 recommandée pour les amortisseurs avant et huile indice 30 pour les amortisseurs arrière).
- Faites bouger lentement l'arbre et le piston en montée et en descente pour éliminer les bulles d'air.
- Mettez le piston au point milieu du corps et remontez l'obturateur.

- Enlevez à l'aide d'un chiffon tout excédent d'huile.
- S'il est rempli correctement, le piston devrait rebondir de 9,5 mm après avoir été enfoncé à fond.
- Remontez l'amortisseur sur le véhicule.

Réglage de la garde au sol

Pour tester si la garde au sol est correcte, lâchez le véhicule d'une hauteur d'environ 15cm sur votre plan de travail. Une fois que le véhicule s'est posé, les bras de suspension avant et arrière doivent être parallèles avec la surface. La garde au sol se règle en ajoutant ou retirant des cales pour précharger les ressorts.

L'abaissement du train avant augmente la directivité, mais diminue la traction. L'abaissement du train arrière augmente la traction mais diminue la directivité.

CONSEILS ADDITIONNELS RELATIFS À LA MAINTENANCE

- Examinez votre véhicule sur une surface régulière.
- Utilisez un pinceau pour retirer la poussière et les impuretés.
- Inspectez l'état des bras de suspension et des autres pièces moulées.
- Si nécessaire, recollez les pneus sur les jantes.
- Utilisez des outils de qualité pour contrôler les serrages et serrer les éléments de fixation.
- Contrôlez que les biellettes de direction et de carrossage ne sont pas tordues. Remplacez les biellettes tordues.
- Si nécessaire, réglez le carrossage et le pincement.
- Démontez les amortisseurs du châssis et inspectez leur état. Réparez-les si des traces de fuites sont présentes.

- Inspectez l'état des câbles de la batterie et du contrôleur. Remplacez les câbles endommagés ou réparez-les à l'aide de gaine thermo-rétractable.
- Contrôlez que le contrôleur est correctement fixé au châssis. Si nécessaire, refixez-le à l'adhésif double-face.
- Mettez l'émetteur sous tension. Si la DEL est clignote, remplacez les piles AA de l'émetteur.
- Contrôlez l'état du pignon et de la couronne.

Nettoyage

Les performances peuvent être altérées si des impuretés se logent sur n'importe quelle pièce en mouvement de la suspension. Utilisez de l'air sous pression, un pinceau souple ou une brosse à dent pour retirer la poussière et les impuretés. Évitez d'utiliser des solvants ou autre produit chimique pour nettoyer les impuretés dans les roulements sous peine de risquer d'endommager l'électronique.

AFFECTATION

L'affectation est le processus qui programme le récepteur pour qu'il reconnaisse le code (appelé GUID - Globally Unique Identifier) d'un émetteur spécifique. Le DX2E et le SR200 sont affectés en usine.

Si vous devez procéder à une réaffectation, suivez les instructions ci-après.

1. Le récepteur étant éteint, branchez la prise d'affectation sur son port BIND.
2. Une batterie étant connectée au contrôleur électronique de vitesse et celui-ci étant connecté au port des gaz sur le récepteur, mettez l'interrupteur du contrôleur électronique de vitesse en position marche. Un voyant lumineux du récepteur clignotera rapidement, indiquant que le récepteur est en mode d'affectation.

3. Ne touchez pas les commandes des gaz et de direction, car cela active les paramètres de sécurité intégrée. La manette et le trim des gaz doivent toujours être à leur position la plus basse en mode d'affectation. Appuyez sur le bouton d'affectation et maintenez-le enfoncé tout en allumant le récepteur. Le voyant lumineux vert sur la face avant de l'émetteur clignotera dans les trois secondes qui suivent, ce qui indique que l'émetteur se trouve en mode affectation.
4. Relâchez le bouton d'affectation quand le voyant lumineux vert clignote.

Bouton d'Affectation

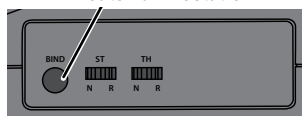

5. Le voyant lumineux du récepteur deviendra fixe lorsque l'émetteur et le récepteur sont affectés.
6. Retirez la prise d'affectation et rangez-la dans un endroit approprié.

Vous devez ré-affecter quand :

- Vous désirez modifier les positions de failsafe ou quand vous inversez la direction de la voie des gaz ou de direction.
- Quand vous changez de type de récepteur, passage d'un récepteur DSM à un récepteur DSM2, DSMR ou Marine.
- Vous affectez le récepteur à un autre émetteur.

Certains récepteurs Spektrum, comme le SR3001, utilisent un bouton affectation au lieu d'une prise d'affectation. Le processus d'affectation est identique avec ce récepteur, cependant, au lieu d'insérer une prise d'affectation avant de le mettre sous tension, pressez et maintenez le bouton tout en mettant le récepteur sous tension pour entrer en mode affectation.

Failsafe

Dans l'hypothèse fortement improbable d'une perte de la liaison radio en cours d'utilisation, le récepteur amène les servos à leurs positions de sécurité préprogrammées (en général pas de gaz et volant droit). Si le récepteur est allumé avant l'émetteur, le récepteur entre en mode de sécurité intégrée, amenant les servos à leurs positions de sécurité prééglées. Une fois que l'émetteur est allumé, les commandes redeviennent normales. Les positions de sécurité intégrée des servos sont définies lors de l'affectation (Voir AFFECTATION).

GUIDE DE DÉPANNAGE

Problème	Cause Possible	Solution
Autonomie réduite	<ul style="list-style-type: none"> • Batterie déchargée ou endommagée • Blocage dans la transmission • Pilotage agressif • Environnement accrocheur • Rapport de transmission trop long 	<ul style="list-style-type: none"> • Contrôlez/remplacez la batterie • Nettoyez/réglez • Accélérez et freinez en douceur • Pilotez sur une surface plus lisse et plus dure • Installez un pignon plus petit
Faibles performances	<ul style="list-style-type: none"> • Transmission encrassée • La batterie du véhicule déchargée 	<ul style="list-style-type: none"> • Nettoyez/réglez • Remplacez/rechargez
Commandes inversées	<ul style="list-style-type: none"> • ST.REV ou TH.REV 	<ul style="list-style-type: none"> • Changez la position des interrupteurs
Surchauffe moteur/variateur	<ul style="list-style-type: none"> • Rapport de transmission trop long • Le ventilateur du contrôleur ne fonctionne pas 	<ul style="list-style-type: none"> • Installez un pignon plus petit • Ajoutez des aérations dans la carrosserie • Contrôlez les connexions ou remplacez-les
Ne fonctionne pas	<ul style="list-style-type: none"> • Piles de l'émetteur déchargées • Emetteur hors tension • Variateur hors tension • Batterie du véhicule déchargée • Câbles du moteur non connectés • Récepteur non affecté 	<ul style="list-style-type: none"> • Remplacez/rechargez • Mettez l'émetteur sous tension • Mettez l'émetteur sous tension • Remplacez/rechargez • Connectez les câbles du moteur • Affectez le récepteur
Portée réduite	<ul style="list-style-type: none"> • Piles de l'émetteur déchargées • L'antenne de l'émetteur est dévissée ou endommagée • L'antenne du récepteur est endommagée 	<ul style="list-style-type: none"> • Remplacez/rechargez • Contrôlez/resserrez • Contrôlez/réparez/remplacez
Le système ne se connecte pas	<ul style="list-style-type: none"> • L'émetteur et le récepteur sont trop proches • L'émetteur et le récepteur sont trop proches de matériaux conducteurs • Emetteur mis accidentellement en mode affectation 	<ul style="list-style-type: none"> • Eloignez l'émetteur d'une distance de 2m environ • Eloignez-vous de ces matériaux • Ré-effectuez une affectation
Le récepteur passe en mode failsafe à une courte distance	<ul style="list-style-type: none"> • Contrôlez l'état de l'antenne du récepteur 	<ul style="list-style-type: none"> • Contactez le service technique Horizon Hobby • Vérifiez que l'antenne est bien dans un tube qui dépasse de la carrosserie
Le récepteur a des pertes de signal durant l'utilisation	<ul style="list-style-type: none"> • Tension de batterie faible • Câble de batterie de réception endommagé ou débranché 	<ul style="list-style-type: none"> • Chargez totalement la batterie • Effectuez une vérification de liaisons entre la batterie et le récepteur

GARANTIE ET RÉPARATIONS

Durée de la garantie

Garantie exclusive - Horizon Hobby, LLC (Horizon) garantit que le Produit acheté (le « Produit ») sera exempt de défauts matériels et de fabrication à sa date d'achat par l'Acheteur. La durée de garantie correspond aux dispositions légales du pays dans lequel le produit a été acquis. La durée de garantie est de 6 mois et la durée d'obligation de garantie de 18 mois à l'expiration de la période de garantie.

Limitations de la garantie

(a) La garantie est donnée à l'acheteur initial (« Acheteur ») et n'est pas transférable. Le recours de l'acheteur consiste en la réparation ou en l'échange dans le cadre de cette garantie. La garantie s'applique uniquement aux produits achetés chez un revendeur Horizon agréé. Les ventes faites à des tiers ne sont pas couvertes par cette garantie. Les revendications en garantie seront acceptées sur fourniture d'une preuve d'achat valide uniquement. Horizon se réserve le droit de modifier les dispositions de la présente garantie sans avis préalable et révoque alors les dispositions de garantie existantes.

(b) Horizon n'endosse aucune garantie quant à la vendabilité du produit ou aux capacités et à la forme physique de l'utilisateur pour une utilisation donnée du produit. Il est de la seule responsabilité de l'acheteur de vérifier si le produit correspond à ses capacités et à l'utilisation prévue.

(c) Recours de l'acheteur – Il est de la seule discrétion d'Horizon de déterminer si un produit présentant un cas de garantie sera réparé ou échangé. Ce sont là les recours exclusifs de l'acheteur lorsqu'un défaut est constaté.

Horizon se réserve la possibilité de vérifier tous les éléments utilisés et susceptibles d'être intégrés dans le cas de garantie. La décision de réparer ou de remplacer le produit est du seul ressort d'Horizon. La garantie exclut les défauts esthétiques ou les défauts provoqués par des cas de force majeure, une manipulation incorrecte du produit, une utilisation incorrecte ou commerciale de ce dernier ou encore des modifications de quelque nature qu'elles soient.

La garantie ne couvre pas les dégâts résultant d'un montage ou d'une manipulation erronés, d'accidents ou encore du fonctionnement ainsi que des tentatives d'entretien ou de réparation non effectuées par Horizon. Les retours effectués par le fait de l'acheteur directement à Horizon ou à l'une de ses représentations nationales requièrent une confirmation écrite.

Limitation des dégâts

Horizon ne saurait être tenu pour responsable de dommages conséquents directs ou indirects, de pertes de revenus ou de pertes commerciales, liés de quelque manière que ce soit au produit et ce, indépendamment du fait qu'un recours puisse être formulé en relation avec un contrat, la garantie ou l'obligation de garantie. Par ailleurs, Horizon n'acceptera pas de recours issus d'un cas de garantie lorsque ces recours dépassent la valeur unitaire du produit. Horizon n'exerce aucune influence sur le montage, l'utilisation ou la maintenance du produit ou sur d'éventuelles combinaisons de produits choisies par l'acheteur. Horizon ne prend en compte aucune garantie et n'accepte aucun recours pour les blessures ou les dommages pouvant en résulter. En utilisant et en montant le produit, l'acheteur accepte sans restriction ni réserve toutes les dispositions relatives à la garantie figurant dans le présent document.

Si vous n'êtes pas prêt, en tant qu'acheteur, à accepter ces dispositions en relation avec l'utilisation du produit, nous vous demandons de restituer au vendeur le produit complet, non utilisé et dans son emballage d'origine.

Indications relatives à la sécurité

Ceci est un produit de loisirs perfectionné et non un jouet. Il doit être utilisé avec précaution et bon sens et nécessite quelques aptitudes mécaniques ainsi que mentales. L'incapacité à utiliser le produit de manière sûre et raisonnable peut provoquer des blessures et des dégâts matériels conséquents. Ce produit n'est pas destiné à être utilisé par des enfants sans la surveillance par un tuteur. La notice d'utilisation contient des indications relatives à la sécurité ainsi que des indications concernant la maintenance et le fonctionnement du produit. Il est absolument indispensable de lire et de comprendre ces indications avant la première mise en service. C'est uniquement ainsi qu'il sera possible d'éviter une manipulation erronée et des accidents entraînant des blessures et des dégâts.

Questions, assistance et réparations

Votre revendeur spécialisé local et le point de vente ne peuvent effectuer une estimation d'éligibilité à l'application de la garantie sans avoir consulté Horizon. Cela vaut également pour les réparations sous garantie. Vous voudrez bien, dans un tel cas, contacter le revendeur qui conviendra avec Horizon d'une décision appropriée, destinée à vous aider le plus rapidement possible.

Maintenance et réparation

Si votre produit doit faire l'objet d'une maintenance ou d'une réparation, adressez-vous soit à votre revendeur spécialisé, soit directement à Horizon. Emballez le produit soigneusement. Veuillez noter que le carton d'emballage d'origine ne suffit pas, en règle générale, à protéger le produit des dégâts pouvant survenir pendant le transport. Faites appel à un service de messagerie proposant une fonction de suivi et une assurance, puisque Horizon ne prend aucune responsabilité pour l'expédition du produit jusqu'à sa réception acceptée. Veuillez joindre une preuve d'achat, une description détaillée des défauts ainsi qu'une liste de tous les éléments distincts envoyés. Nous avons de plus besoin d'une adresse complète, d'un numéro de téléphone (pour demander des renseignements) et d'une adresse de courriel.

Garantie et réparations

Les demandes en garantie seront uniquement traitées en présence d'une preuve d'achat originale émanant d'un revendeur spécialisé agréé, sur laquelle figurent le nom de l'acheteur ainsi que la date d'achat. Si le cas de garantie est confirmé, le produit sera réparé. Cette décision relève uniquement de Horizon Hobby.

Réparations payantes

En cas de réparation payante, nous établissons un devis que nous transmettons à votre revendeur. La réparation sera seulement effectuée après que nous ayons reçu la confirmation du revendeur. Le prix de la réparation devra être acquitté au revendeur. Pour les réparations payantes, nous facturons au minimum 30 minutes de travail en atelier ainsi que les frais de réexpédition. En l'absence d'un accord pour la réparation dans un délai de 90 jours, nous nous réservons la possibilité de détruire le produit ou de l'utiliser autrement.



ATTENTION : Nous n'effectuons de réparations payantes que pour les composants électroniques et les moteurs. Les réparations touchant à la mécanique, en particulier celles des hélicoptères et des voitures radiocommandées, sont extrêmement coûteuses et doivent par conséquent être effectuées par l'acheteur lui-même.

Coordonnées de Garantie et réparations

Pays d'achat	Horizon Hobby	Adresse	Téléphone/Adresse e-mail
France	Horizon Hobby SAS	11 Rue Georges Charpak 77127 Lieusaint	+33 (0) 1 60 18 34 90 infofrance@horizonhobby.com

INFORMATION IC

Le présent appareil est conforme aux CNR d'Industrie Canada applicables aux appareils radio exempts de licence. L'exploitation est autorisée aux deux conditions suivantes :

(1) l'appareil ne doit pas produire de brouillage, et (2) l'utilisateur de l'appareil doit accepter tout brouillage radioélectrique subi, même si le brouillage est susceptible d'en compromettre le fonctionnement.

INFORMATIONS DE CONFORMITÉ POUR L'UNION EUROPÉENNE

AT	BE	BG	CZ	CY	DE	DK
EE	ES	FI	FR	GR	HR	HU
IE	IT	LT	LU	LV	MT	NL
PL	PT	RO	SE	SI	SK	UK
IS	LI	NO	CH			

CE  **Déclaration de conformité**
(conformément à la norme ISO/IEC 17050-1)

No. HH2014060201

Produit(s): Revenge Type-E 1:8 4WD BX BL: R/B (Radio Spektrum DX2E et récepteur SR410 inclus)

Numéro(s) d'article : ECX04000

Catégorie d'équipement : 2

L'objet de la déclaration décrit ci-dessus est en conformité avec les exigences des spécifications énumérées ci-après, suivant les conditions des directives ETRT 1999/5/CE, CEM 2004/108/EC et LVD 2006/95/EC :

EN 300-328 V1.7.1: 2006

EN301 489-1 V1.9.2: 2012

EN301 489-17 V2.1.1: 2009

EN60950-1:2006+A11:2009+A1:2010+A12: 2011

EN55022:2010 + AC:2011

EN55024:2010

Signé en nom et pour le compte de:

Horizon Hobby, LLC
Champaign, IL USA
2 juin 2014



Robert Peak
Chief Financial Officer
Horizon Hobby, LLC



Elimination dans L'union Européene

Ce produit ne doit pas être éliminé avec les ordures ménagères. Il est de la responsabilité de l'utilisateur de remettre le produit à un point de collecte officiel des déchets d'équipements électriques. Cette procédure permet de garantir le respect de l'environnement et l'absence de sollicitation excessive des ressources naturelles. Elle protège de plus le bien-être de la communauté humaine. Pour plus d'informations quant aux lieux d'éliminations des déchets d'équipements électriques, vous pouvez contacter votre mairie ou le service local de traitement des ordures ménagères.